

Notstellantrieb  
Emergency actuating  
Actionneur de sécurité  
Accionamiento de seguridad  
Noodaandrijving  
Attuatore di emergenza  
Drivdon för nöddrift  
Nouzový náhon  
Napęd awaryjny  
Аварийный сервопривод  
Kisegítő működtető szerkezet  
紧急执行器

de Montagehinweis  
en Mounting instructions  
fr Instructions de montage  
es Indicaciones de montaje  
nl Montage-instructie  
it Istruzioni di montaggio  
sv Montageanvisning  
cs Pokyny pro montáž  
pl Instrukcja montau  
ru Указание по монтажу  
hu Szerelési útmutató  
zh 安装提示

Kieback&Peter GmbH & Co. KG  
Tempelhofer Weg 5 • 12347 Berlin/Germany  
+49 30 60095-0 • www.kieback-peter.de

**Kieback&Peter**

**MF100/230-SR**

**MF100/230-SR-L**

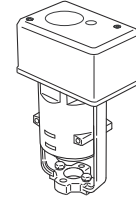

3.10-40.115-99 | 2023-10-04

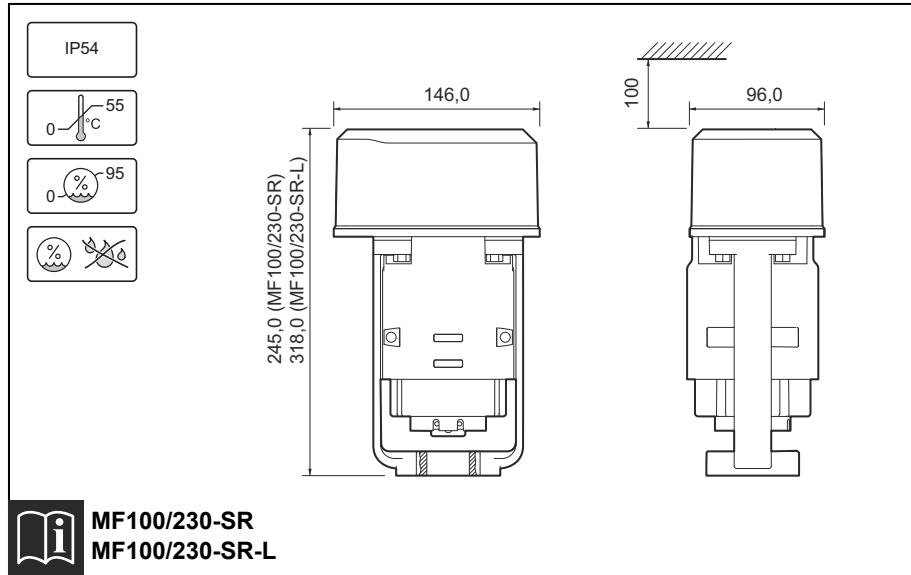

**ACHTUNG!** Montage und Installation darf nur durch qualifiziertes Fachpersonal vorgenommen werden.

**NOTICE!** Assembly and installation may only be carried out by qualified specialist personnel.

**ATTENTION!** Le montage et l'installation doivent uniquement être effectués par du personnel qualifié.

**¡ATENCIÓN!** El montaje y la instalación sólo lo puede realizar personal técnico calificado.

**LET OP!** Montage en installatie mogen slechts door geschoold personeel met de nodige kwalificatie worden uitgevoerd.

**ATTENZIONE!** Fare svolgere i lavori di montaggio e installazione solo da parte di personale qualificato.

**WARNING!** Montage och installation får endast ske av kvalificerad fackpersonal.

**POZOR!** Montáž a instalaci smí provádět pouze kvalifikovaný odborný personál.

**UWAGA!** Montaż i instalację mogą przeprowadzać tylko wykwalifikowani specjaliści.

**ВНИМАНИЕ!** Монтаж и установка должны производиться только квалифицированным персоналом.

**FIGYELEM!** A szerelést és telepítést csak szakképzett személyek végezhetik.

**注意** 安装工作只能由具备相应资质的专业技术人员进行。



**GEFAHR!** Elektrische Spannung 230V.

**DANGER!** Electrical voltage 230V.

**DANGER!** Tension électrique 230V.

**¡PELIGRO!** Tensión eléctrica 230V.

**GEVAAR!** Elektrische spanning 230V.

**PERICOLO!** Tensione elettrica 230V.

**FARA!** Elektrisk spänning 230V.

**NEBEZPEČÍ!** Elektrické napětí 230V.

**NIEBEZPIECZEŃSTWO!** Napięcie elektryczne 230V.

**ОПАСНОСТЬ!** Электрическое напряжение 230В.

**VESZÉLY!** Elektromos feszültség 230V.

危險 电压 230V.



**ACHTUNG!** Quetschgefahr.

**NOTICE!** Danger of crushing.

**ATTENTION!** Risque d'écrasement.

**¡ATENCIÓN!** Peligro de aplastamiento.

**LET OP!** Beknellingsgevaar.

**ATTENZIONE!** Pericolo di schiacciamento.

**OBSERVERA!** Klämningsrisk.

**POZOR!** Nebezpečí stisku ruky.

**UWAGA!** Niebezpieczeństwo zgniecenia.

**ВНИМАНИЕ!** Возможно травмирование рук.

**FIGYELEM!** Becsípódésveszély.

注意 有压伤危险。

**1**

**2**

**3**

**4**

**5**